

Fiche produit

Treuil à pignons coniques GEIGER 444F6.. et 446F6.. avec inversion du sens de fonctionnement pour montage gauche ou droite

Présentation

Nous améliorons en permanence les performances et les fonctionnalités de nos produits pour répondre au mieux aux exigences et aux attentes de nos clients. Aujourd'hui nous aimerions attirer votre attention sur la conception innovante de nos treuils à pignons coniques des séries 444F6.. et 446F6.. permettant le montage aussi bien du côté droit que du côté gauche – sans outils et en toute facilité.

Atout technique

Grâce à la fonction d'inversion du sens de fonctionnement, chaque treuil peut être installé aussi bien du côté droit que du côté gauche de la fenêtre : une solution innovante et brevetée qui facilite grandement le montage.

Un simple geste suffit pour changer la direction de rotation du treuil à pignons coniques. Le mécanisme sophistiqué et intégré au treuil ne demande ni transformation compliquée ni outillage spécialisé. Un dispositif d'arrêt fiable évite une commutation accidentelle.

Le mécanisme intérieur du treuil est pratiquement inchangé, tous les avantages techniques acquis sont préservés.

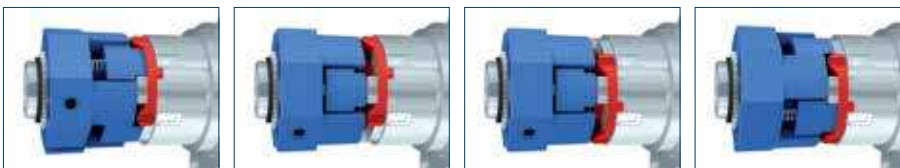

Tourner sur la gauche au niveau de l'embout le treuil réglé pour le montage à droite ...

... jusqu'à ce que les éléments de blocage de l'embrayage se débloquent et que le mécanisme de changement de sens (bague rouge) soit libéré.

Tourner au maximum le mécanisme de changement de sens sur la droite ...

... et tourner aussi l'embout sur la droite jusqu'à ce que les éléments de blocage de l'embrayage s'enclenchent.

Même sens de rotation

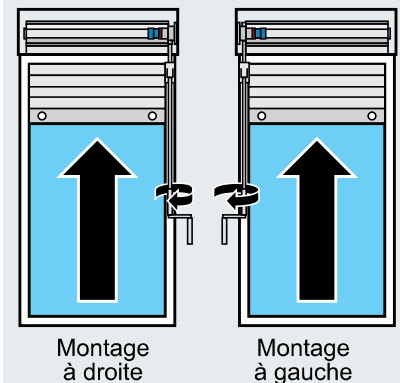

Avantages supplémentaires

Rapidité de manœuvre

Les démultiplications 2:1 ou 3:1 assurent une manœuvre particulièrement aisée. La protection solaire est ouverte ou fermée en quelques tours de manivelle.

Manœuvre rapide

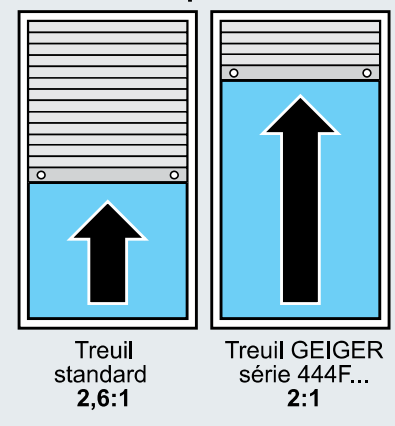

Changement du sens de rotation – sans outils

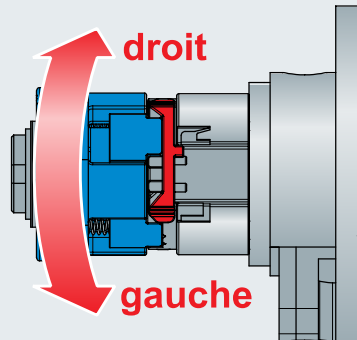

Limiteur de manœuvre

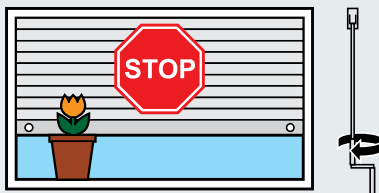

Treuil traversant

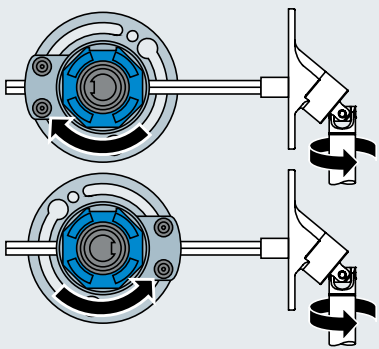

Durée de vie

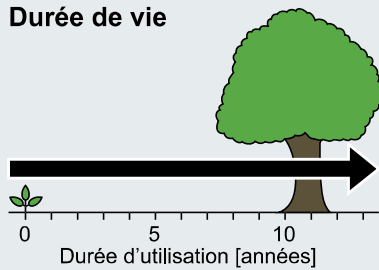

Changement du sens de rotation – sans outils

Un simple geste suffit pour changer le sens de rotation du treuil. Aucun outil n'est nécessaire.

Limiteur de manœuvre

Que le tablier du volet atteigne le rebord de la fenêtre ou qu'un obstacle surgisse : le limiteur de manœuvre GEIGER se déclenche automatiquement empêchant ainsi un enroulement malencontreux du tablier. Ce système vous offre une sécurité totale et évite toute intervention du service après-vente.

Treuil traversant au niveau de la manœuvre

Etant donné que le treuil est traversant au niveau de la manœuvre, le sens de rotation de la tige de manivelle est le même quel que soit le côté choisi pour le montage.

Durée de vie

Les treuils à pignons coniques de GEIGER sont conçus pour plus de 10 000 opérations ce qui correspond, selon la fréquence d'utilisation, à une durée de vie de plus de 10 ans.

Le bloc freinage de GEIGER assure un fonctionnement sûr de l'installation. Le tablier du volet ne peut plus « tomber en catastrophe » grâce à un engrenage particulièrement bien adapté.

Qualité

La qualité n'est pas le fait du hasard! La qualité est le résultat d'une interaction optimale entre la conception, la fabrication, l'assemblage et la gestion qualité. Tous ces secteurs d'activités sont étroitement liés et un processus de contrôle interne est réalisé à chaque étape de la fabrication, notre objectif étant la **production zéro défaut**. Actuellement nous atteignons un **taux de qualité de 99,98%** pour nos treuils à pignons coniques. Nous sommes donc très près du but fixé et notre motivation est sans faille !

Garantie de service

La qualité de nos produits est contrôlée en permanence. C'est pourquoi nous offrons une **garantie de 5 ans sur tous nos produits y compris les coûts de remplacement**.

La hotline de GEIGER propose un soutien individuel concernant des questions techniques spécifiques et comprend une assistance concrète 365 jours par an et 24 heures sur 24. N'hésitez pas à nous contacter au **+49 (0) 7142 938 300**. Si votre problème ne peut être résolu, un technicien GEIGER vous sera envoyé dans les 5 jours ouvrables suivants.

Made in Germany

GEIGER mise sur son emplacement en Allemagne: les treuils à pignons coniques de GEIGER, comme tous les produits GEIGER, sont entièrement développés et fabriqués en Allemagne. Cet état de chose nous offre une combinaison optimale interactive entre les services de recherche et de développement, les procédés de fabrication et la qualité de gestion.

